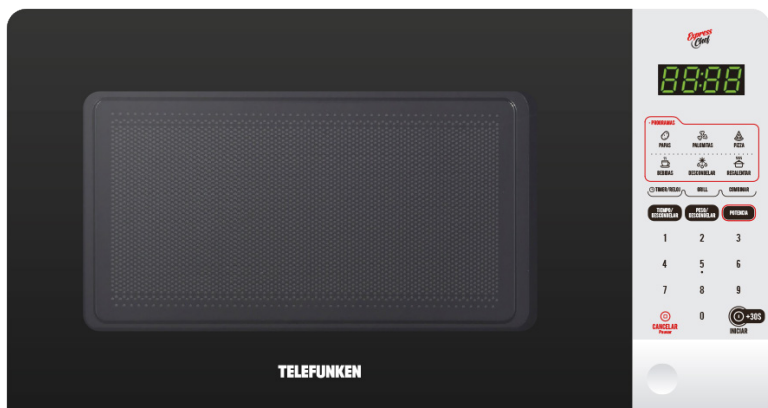

TELEFUNKEN

TFK-20 DG

HORNOS MICROONDAS

MANUAL DE INSTRUCCIONES

**MANUFACTURED FOR AND DISTRIBUTED BY SOMECO ELECTRONICS SA**

Paseo Colón Av. 275 - Piso 11 (C1063ACC) - CABA - República Argentina

TELEFUNKEN and the shown TELEFUNKEN-logos are trademarks of
TELEFUNKEN License GmbH, Germany used under a trademark license by
SOMECO ELECTRONICS SA

PRECAUCIONES IMPORTANTES

• Lea todas las instrucciones:

- Este aparato no está diseñado para ser utilizado por personas (incluidos los niños) con capacidades físicas, capacidades sensoriales o mentales, o falta de experiencia y conocimiento, a menos que hayan recibido supervisión o instrucciones sobre el uso del aparato por parte de una persona responsable de su seguridad.
- Los niños deben ser supervisados para asegurarse de que no jueguen con el aparato
- Si el cable de alimentación está dañado, debe ser reemplazado por el fabricante, su agente de servicio o personas igualmente cualificadas para evitar un peligro.
- **ADVERTENCIA:** Si la puerta o los sellos de la puerta están dañados, el horno no debe operarse hasta que esté ha sido reparado por una persona competente.
- **ADVERTENCIA:** Es peligroso que alguien que no sea una persona competente realice cualquier operación de servicio o reparación que involucra la remoción de una cubierta que brinda protección contra la exposición a la energía de microondas.
- **ADVERTENCIA:** Los líquidos y otros alimentos no deben calentarse en recipientes sellados ya que son susceptible de explotar.
- Este aparato está diseñado para ser utilizado en aplicaciones domésticas y similares, tales como:
 - * Áreas de cocina para el personal en tiendas, oficinas y otros entornos de trabajo
 - * Casas de campo
 - * Por clientes en hoteles, moteles y otros entornos residenciales
 - * Cama y ambientes tipo desayuno
- Para un correcto funcionamiento, el horno debe disponer de suficiente circulación de aire. Deje como mínimo 20 cm de espacio libre necesario por encima de la superficie superior del horno y 5 cm a ambos lados. La placa trasera del horno microondas debe colocarse cerca de la pared. No cubra ni bloquee ninguna abertura del aparato. No retire las patas.
- Utilice únicamente utensilios que sean aptos para su uso en hornos de microondas.
- No utilice recipientes metálicos para alimentos y bebidas durante la cocción con microondas.
- Al calentar alimentos en recipientes de plástico o papel, vigile el horno debido a la posibilidad de ignición.
- El horno de microondas está diseñado para calentar alimentos y bebidas. El secado de alimentos o ropa y el calentamiento de almohadillas térmicas, pantuflas, esponjas, paños húmedos y similares puede generar riesgo de lesión, ignición o fuego.
- Si observa humo, apague o desenchufe el aparato y mantenga la puerta cerrada para sofocar cualquier llama.
- El calentamiento de bebidas por microondas puede provocar una ebullición eruptiva retardada, por lo tanto, se debe tener cuidado al manipular el recipiente.
- El contenido de los biberones y los tarros de comida para bebés debe agitarse o removerse y controlar de temperatura antes del consumo, para evitar quemaduras.
- Los huevos con cáscara y los huevos duros enteros no deben calentarse en hornos de microondas ya que pueden explotar, incluso después de que haya finalizado el calentamiento por microondas.
- LIMPIEZA Y CUIDADOS
 - * Apague el horno y desenchufe el cable de alimentación de la pared cuando vaya a limpiarlo.
 - * El exterior del horno debe limpiarse con un paño húmedo. Para evitar daños en las piezas de funcionamiento del interior del horno, no debe permitirse que el agua se filtre en las aberturas de ventilación.
 - * No se debe utilizar un limpiador de vapor
 - * No permita que el panel de control se moje. Limpie con un paño suave y húmedo. Cuando limpie el panel de control, deje la puerta del horno abierta para evitar que el horno se encienda accidentalmente
 - * Ocasionalmente es necesario retirar la bandeja de cristal para su limpieza. Lave la bandeja en agua tibia jabonosa o en un lavavajillas

* El anillo de rodillos y el suelo del horno deben limpiarse regularmente para evitar ruidos excesivos. Simplemente limpie la superficie inferior del horno con un detergente suave. El anillo de rodillos puede lavarse en agua jabonosa suave o en el lavavajillas. Cuando retire el anillo de rodillos, asegúrese de volver a colocarlo en la posición correcta

- El horno debe limpiarse con regularidad y eliminarse los restos de comida.
- No mantener el horno en condiciones limpias podría provocar el deterioro de la superficie que podría afectar adversamente la vida útil del aparato y posiblemente resultar en una peligrosa situación.
- El aparato no debe limpiarse con un limpiador a vapor.
- No coloque el microondas dentro de un mueble.
- El aparato no está destinado a ser operado por medio de un temporizador externo o un sistema de control remoto separado.



PRECAUCION: superficie caliente

- **PRECAUCIÓN:** Si el dispositivo funciona en modo combinado, los niños sólo deben utilizar el horno bajo la supervisión de un adulto debido a las temperaturas que se generan.
- Utilice este aparato sólo para el uso previsto, tal como se describe en el manual. No utilice productos químicos o vapores corrosivos en este aparato. Este tipo de horno está diseñado específicamente para calentar, cocinar o secar alimentos. No está diseñado para uso industrial o de laboratorio.
- No utilice el horno cuando esté vacío.
- Para reducir el riesgo de incendio en la cavidad del horno:

* Cuando caliente alimentos en recipientes de plástico o papel, vigile el horno debido a la posibilidad de ignición.

* Retire las bridas de alambre de las bolsas de papel o plástico antes de introducir la bolsa en el horno. Si observa humo, apague o desenchufe el aparato y mantenga la puerta cerrada para sofocar cualquier llama.

* No utilice la cavidad para guardar objetos. No deje productos de papel, utensilios de cocina o alimentos en la cavidad cuando no esté en uso.

* El horno microondas está destinado a calentar alimentos y bebidas. El secado de ropa y el calentamiento de almohadillas térmicas, zapatillas, esponjas, paños húmedos y similares pueden provocar riesgo de lesiones, ignición o incendio.

PRECAUCIONES PARA EVITAR UNA POSIBLE EXPOSICIÓN A UN EXCESO DE ENERGÍA DE MICROONDAS

- No intente operar este horno con la puerta abierta, ya que la operación con la puerta abierta puede resultar en una exposición dañina a la energía de microondas. Es importante no anular ni manipular los enclavamientos de seguridad
- No coloque ningún objeto entre la cara frontal del horno y la puerta ni permita que se acumule suciedad o residuos de limpiador en las superficies de sellado
- No utilice el horno si está dañado. Es muy importante que la puerta del horno cierre correctamente y que no haya daños en:

* Puerta (incluyendo cualquier dobladura)

* Bisagras y pestillos (rotos o aflojados)

* Juntas y superficies de sellado de la puerta

- El horno no debe ser ajustado o reparado por nadie excepto personal de servicio calificado

GUÍA DE INSTALACIÓN

- Asegúrese de haber retirado todo el material de embalaje del interior de la puerta.
- Compruebe si el horno presenta daños tales como puerta desalineada o doblada, juntas y superficie de sellado de la puerta dañadas, bisagras y pestillos de la puerta rotos o sueltos y abolladuras en el interior de la cavidad o en la puerta. Si hay algún daño, no opere el horno y póngase en contacto con personal de servicio calificado.
- Este horno microondas debe colocarse sobre una superficie plana y estable para soportar su peso y el de los alimentos más pesados que probablemente se cocinen en el horno.
- No coloque el horno donde se genere calor, humedad o alta humedad, o cerca de materiales combustibles.
- Para un correcto funcionamiento, el horno debe disponer de suficiente circulación de aire. Deje como mínimo 20 cm de espacio libre necesario por encima de la superficie superior del horno y 5 cm a ambos lados. La placa trasera del horno microondas debe colocarse cerca de la pared. No cubra ni bloquee ninguna abertura del aparato. No retire las patas.
- No haga funcionar el horno sin que la bandeja de cristal, el soporte del rodillo y el eje estén en sus posiciones correctas.
- Asegúrese de que el cable de alimentación del nivel de potencia no esté dañado y no pase por debajo del horno ni por ninguna superficie caliente o afilada.
- El enchufe debe ser fácilmente accesible para poder desenchufarlo fácilmente en caso de emergencia.
- No utilice el horno al aire libre.

INTERFERENCIA DE RADIOFRECUENCIA

- El funcionamiento del horno microondas puede causar interferencias en su radio, TV o equipos similares. Cuando haya interferencia, puede reducirse o eliminarse tomando las siguientes medidas:
 - * Limpie la puerta y la superficie de sellado del horno.
 - * Reoriente la antena receptora de radio o televisión.
 - * Reubique el horno microondas respecto al receptor.
 - * Aleje el horno microondas del receptor.
 - * Enchufe el horno microondas en una toma de corriente diferente, de modo que el horno microondas y el receptor se encuentren en circuitos derivados diferentes.

TÉCNICAS DE COCCIÓN

- Disponga los alimentos con cuidado. Coloque las zonas más gruesas hacia el exterior del plato.
- Vigile el tiempo de cocción. Cocine durante el menor tiempo indicado y añada más si es necesario. Los alimentos muy pasados de cocción pueden humear o inflamarse.
- Cubra los alimentos durante la cocción. Las tapas evitan salpicaduras y ayudan a que los alimentos se cocinen uniformemente.
- Dé la vuelta a los alimentos una vez durante la cocción en el microondas para acelerar la cocción de alimentos como el pollo y las hamburguesas. Los alimentos grandes, como los asados, deben voltearse al menos una vez.
- Cambie la posición de alimentos como las albóndigas a mitad de la cocción, tanto de arriba abajo como del centro del plato hacia fuera.

GUÍA DE UTENSILLOS DE COCCIÓN

- Las microondas no pueden penetrar en el metal. Utilice sólo utensilios adecuados para su uso en hornos microondas. No se permite el uso de recipientes metálicos para alimentos y bebidas durante la cocción con microondas.
- Las microondas no pueden penetrar el metal, por lo que no deben utilizarse utensilios metálicos ni platos con adornos metálicos.
- No utilice productos de papel reciclado al cocinar con microondas, ya que pueden contener pequeños fragmentos metálicos que pueden provocar chispas y/o incendios.
- Se recomiendan platos redondos/ovalados en lugar de cuadrados/oblongos, ya que los alimentos en las esquinas tienden a cocinarse en exceso.
- Pueden utilizarse tiras estrechas de papel de aluminio para evitar que se cocinen demasiado las zonas expuestas. Pero tenga cuidado de no usar demasiado y mantenga una distancia de 2,54 cm (1 pulgada) entre el papel de aluminio y la cavidad.
- La siguiente lista es una guía general para ayudarle a seleccionar los utensilios correctos.

UTENSILLO	MICROONDAS	GRILL	COMBINACIÓN
Vidrio resistente al calor	SI	SI	SI
Vidrio no resistente al calor	NO	NO	NO
Cerámica resistente al calor	SI	SI	SI
Vajilla plástica apta para microondas	SI	NO	NO
Papel de cocina	SI	NO	NO
Bandeja metálica	NO	SI	NO
Estante metálico	NO	SI	NO
Papel de aluminio y envases de papel de aluminio	NO	SI	NO

DIAGRAMA DE PRODUCTO

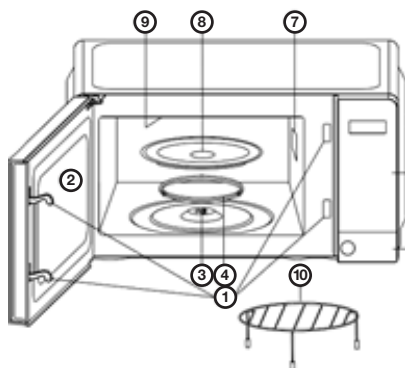

- 1 Sistema de bloqueo de seguridad de la puerta
- 2 Ventana del horno
- 3 Eje
- 4 Anillo de rodillo
- 5 Botón de apertura de la puerta
- 6 Panel de control
- 7 Guía de ondas (Por favor, no retire la placa de mica que cubre la guía de ondas)
- 8 Bandeja de cristal
- 9 Calentador de parrilla
- 10 Estante metálico

PANEL DE CONTROL

*Express
Chef*



TIMER/RELOJ GRILL COMBINAR

TIEMPO/
DESCONGELAR

PESO/
DESCONGELAR

POTENCIA

1

2

3

4

5

6

7

8

9

0

CANCELAR
Pausar

 **+30S**
INICIAR

PANTALLA DE VISUALIZACIÓN

Se muestran la hora, la potencia y los indicadores.

PROGRAMAS POPULARES

Ajustes instantáneos para cocinar alimentos populares.

TEMPORIZADOR / RELOJ

Pulse para ajustar la función de temporizador y la hora del reloj.

GRILL

Pulse para ajustar el programa de cocción a la parrilla.

COMBINAR

Pulse para ajustar el programa de cocción combinada.

DESCONGELAR POR TIEMPO

Pulse para descongelar alimentos en función del tiempo.

DESCONGELACIÓN POR PESO

Pulse para descongelar alimentos en función del peso.

NIVEL DE POTENCIA

Pulse para seleccionar el nivel de potencia de cocción del microondas.

BOTONES NUMÉRICOS (0-9)

Pulse para ajustar el tiempo y el peso de los alimentos.

CANCELAR / PAUSAR

Pulse una vez para detener temporalmente la cocción o dos veces para cancelar el programa de cocción.

INICIO

Pulse para iniciar los programas de cocción o agregar 30 segundos

INSTRUCCIONES DE OPERACIÓN

- Durante la cocción, si pulsa el botón CANCELAR/PAUSAR una vez, el programa se detendrá y, a continuación, pulse el botón INICIAR una vez para reanudarlo. Si pulsa el botón CANCELAR/PAUSAR dos veces, el programa se cancelará.
- Una vez finalizada la cocción, la pantalla mostrará "End" y sonará un pitido cada dos minutos hasta que el usuario pulse el botón CANCELAR/PAUSAR o abra la puerta.
- En el proceso de funcionamiento, si pulsa un botón válido, el zumbador sonará una vez, pero si pulsa un botón no válido, el zumbador sonará dos veces.

CONFIGURACIÓN DEL RELOJ

Se trata de un reloj de 12 ó 24 horas. Puede elegir ajustar la hora del reloj en un ciclo de 12 ó 24 horas pulsando el botón TIMER/CLOCK en el modo de espera.

- En el modo de espera, mantenga pulsado el botón TIMER/RELOJ durante más de 3 segundos para seleccionar el reloj de 12 horas y, a continuación, púlselo de nuevo para seleccionar el reloj de 24 horas.
- Utilice los botones numéricos para ajustar la hora correcta.
- Pulse el botón TIMER/RELOJ para confirmar

FUNCIÓN DE TEMPORIZADOR

- En modo de espera o durante la cocción, pulse una vez el botón TIMER/RELOJ.
- Utilice los botones numéricos para ajustar el tiempo deseado. El tiempo más largo es de 99 minutos y 99 segundos.
- Pulse el botón INICIAR para confirmar.

NOTA: Cuando finalice la cuenta atrás, el zumbador emitirá un pitido para recordárselo. Puede comprobar el tiempo de la cuenta atrás pulsando el botón TIMER/RELOJ, si se pulsa el botón CANCELAR/PAUSAR cuando la pantalla muestra el tiempo, la función se puede cancelar.

COCCIÓN EXPRESS

Directamente en modo de espera, cuando pulse una vez un botón numérico (1, 2, 3, 4, 5 ó 6), el sistema iniciará automáticamente la cocción a máxima potencia durante 1 minuto, 2 minutos, 3 minutos, 4 minutos, 5 minutos o 6 minutos respectivamente al botón presionado

FUNCIÓN +30S

Utilice esta función para programar el horno para que cocine los alimentos en el microondas al 100% de potencia cómodamente. En el modo de espera, pulse el botón INICIO/+30S. repetidamente para ajustar el tiempo de cocción (cada pulsación para aumentar 30 segundos, y hasta 99 minutos y 99 minutos). El horno comenzará a funcionar automáticamente.

NOTA: Durante la cocción por microondas y la cocción exprés, puede añadir tiempo de cocción pulsando el botón INICIO/+30S. El tiempo máximo es de 99 minutos y 99 segundos.

COCCIÓN POR MICROONDAS

- En el modo de espera, pulse repetidamente el botón POTENCIA para seleccionar el nivel de potencia. Pulsando una vez se utilizará el 100% de la potencia y en el display se mostrará "P100". Si se pulsa dos veces se utilizará el 90% de la potencia en el display se mostrará "P-90". Por cada pulsación se disminuye en 10% la potencia utilizada.
- Utilice los botones numéricos para ajustar el tiempo de cocción. El tiempo más largo es de 99 minutos y 99 segundos.
- Pulse el botón INICIAR para iniciar

NOTA: Durante la cocción, puede comprobar el nivel de potencia de cocción pulsando el botón NIVEL DE POTENCIA. Si desea ajustar el nivel de potencia al 100%, puede omitir el primer paso.

GRILL

- La cocción a con GRILL es especialmente útil para rodajas finas de carne, filetes, bifés, kebabs, salchichas y trozos de pollo. También es adecuada para sándwiches calientes y platos gratinados.
- En el modo de espera, pulse una vez el botón GRILL.
- Utilice los botones numéricos para ajustar el tiempo de cocción. El tiempo más largo es de 99 minutos y 99 segundos.
- Pulse el botón START para empezar.

COMBINAR

El grill funciona más tiempo que el microondas en el modo de cocción combinado 1, se recomienda utilizarlo para pescado y gratinado. Pero el microondas trabaja más tiempo que el grill en el modo de cocción de combinación 2, uso para budines, tortillas, papas asadas y carnes blancas.

- En el modo de espera, pulse el botón COMBINAR una o dos veces para seleccionar “C-1” o “C-2”.
- Utilice los botones numéricos para ajustar el tiempo de cocción. El tiempo más largo es de 99 minutos y 99 segundos.
- Pulse el botón INICIAR para comenzar.

NOTA: Durante la cocción, puede comprobar el nivel de potencia de la combinación pulsando el botón COMBINAR.

DESCONGELAR POR TIEMPO

En el modo de espera, pulse una vez el botón TIEMPO/DESCONGELAR.

- Utilice los botones numéricos para ajustar el tiempo de descongelación. El tiempo más largo es de 99 minutos y 99 segundos.
- Pulse el botón INICIAR para comenzar.

NOTA: Durante la descongelación, el sistema hará una pausa y emitirá un sonido para recordar al usuario que debe dar la vuelta a los alimentos; después, pulse el botón INICIAR para reanudar.

DESCONGELAR POR PESO

El tiempo de descongelación y el nivel de potencia se ajustan automáticamente una vez programado el peso de los alimentos. El peso de los alimentos congelados oscila entre 100 g y 1800 g.

- En el modo de espera, pulse el botón PESO/DESCONGELAR repetidamente para seleccionar el peso del alimento.
- Pulse el botón INICIAR para comenzar.

NOTA: Durante la descongelación, el sistema hará una pausa y emitirá un sonido para recordar al usuario que debe dar la vuelta a los alimentos; después, pulse el botón INICIAR para reanudar.

COCCIÓN AUTOMÁTICA

Para el siguiente modo de cocción no es necesario programar el tiempo y la potencia de cocción. Basta con indicar el tipo de alimento que desea cocinar, así como el peso o las raciones de dicho alimento.

- En el modo de espera, pulse una o varias veces el botón de menú correspondiente para seleccionar el peso o las raciones del alimento.
- Pulse el botón START para iniciar

PROGRAMA	PORCIÓN
PAPAS	230 g por porción. De 1 a 3 porciones
PALOMITAS	99 g
PIZZA	150 g / 300 g / 450 g
BEBIDAS	200 ml por taza. De 1 a 3 tazas
DESCONGELAR	250 g / 500 g
RECALENTAR	200 g – 800 g

BLOQUEO INFANTIL

Utilícelo para evitar que los niños manejen el horno sin supervisión.

Para ajustar: En el modo de espera, si no hay ninguna operación en un minuto, el horno entrará automáticamente en el modo de bloqueo para niños, la pantalla mostrará "Loc" durante 3 segundos. Pulse cualquier botón, la pantalla mostrará "Loc" durante 3 segundos para recordar al usuario que cancele el bloqueo para niños.

Para cancelar: En el modo de bloqueo para niños, abra y cierre la puerta del horno una vez para cancelar el programa y todos los botones serán válidos.

PROTECCIÓN DE LA ADHERENCIA DE LOS BOTONES

En cualquier estado, si cualquier botón del panel de control está adherido durante 1 minuto, el programa deja de funcionar inmediatamente, la pantalla muestra "FAIL" y sonará un pitido. Si el botón está adherido todo el tiempo, sonará un pitido cada 1 minuto. Cualquier botón no es válido en este momento. Después de solucionar el problema, pulse el botón STOP/CANCEL para volver al modo de espera.

LIMPIEZA Y CUIDADOS

- Apague el horno y desenchufe el cable de alimentación de la pared cuando vaya a limpiarlo.
- Mantenga limpio el interior del horno. Cuando salpicaduras de alimentos o líquidos derramados se adhieran a las paredes del horno, límpielas con un paño húmedo. Se pueden utilizar detergentes suaves si el horno se ensucia mucho. Evite utilizar aerosoles u otros limpiadores fuertes. Pueden manchar, dejar rayas u opacar la superficie de la puerta.
- El exterior del horno debe limpiarse con un paño húmedo. Para evitar daños en las piezas de funcionamiento del interior del horno, no debe permitirse que el agua se filtre en las aberturas de ventilación.
- Limpie con frecuencia la puerta y la ventana por ambos lados, las juntas de la puerta y las piezas adyacentes con un paño húmedo para eliminar cualquier derrame o salpicadura. No utilice limpiadores abrasivos.
- No se debe utilizar un limpiador de vapor.
- No permita que el panel de control se moje. Limpie con un paño suave y húmedo. Cuando limpie el panel de control, deje la puerta del horno abierta para evitar que el horno se encienda accidentalmente.
- Si se acumula vapor dentro o alrededor del exterior de la puerta del horno, límpiela con un paño suave. Esto puede ocurrir cuando el horno microondas es operado bajo condiciones de alta humedad. Y es normal.
- Ocasionalmente es necesario retirar la bandeja de cristal para su limpieza. Lave la bandeja en agua tibia jabonosa o en un lavavajillas.
- El anillo de rodillos y el suelo del horno deben limpiarse regularmente para evitar ruidos excesivos. Simplemente limpie la superficie inferior del horno con un detergente suave. El anillo de rodillos puede lavarse en agua jabonosa suave o en el lavavajillas. Cuando retire el anillo de rodillos, asegúrese de volver a colocarlo en la posición correcta.
- Elimine los olores de su horno combinando una taza de agua con el jugo y la cáscara de un limón en un recipiente apto para microondas. Mételo en el microondas durante 5 minutos. Limpie a fondo y seque con un paño suave.
- Si la bombilla se funde, póngase en contacto con el servicio de atención al cliente para que sea reemplazada.
- El horno debe ser limpiado regularmente y cualquier depósito de comida debe ser removido. Si no se mantiene el horno en condiciones de limpieza, podría producirse un deterioro de la superficie que

afectaría negativamente a la vida útil de la unidad y, posiblemente, podría dar lugar a una situación peligrosa.

- Por favor, no deseche este aparato en el cubo de la basura doméstica; debe ser desechado en el centro de eliminación particular proporcionado por los municipios.
- Cuando el horno microondas con función grill se utiliza por primera vez, puede producir un ligero humo y olor. Se trata de un fenómeno normal, ya que el horno está fabricado con una placa de acero recubierta de aceite lubricante, y el horno nuevo producirá humos y olor generados por la combustión del aceite lubricante. Este fenómeno desaparecerá después de un período de uso.

EXPLICACIÓN DE LOS SÍMBOLOS



Las superficies pueden calentarse durante el uso.

HORNO MICROONDAS CON GRILL

Modelo: TF-20 DG

Alimentación eléctrica: 230-240V, 50Hz, 1100 W

Potencia de salida de microondas: 700 W

Potencia de grill: 900 W

Frecuencia de operación: 2450 MHz

Capacidad: 20 litros

Peso neto: 10,4 Kg

Hecho en China

DATOS Y ESPECIFICACIONES SUJETOS A MODIFICACIÓN SIN AVISO PREVIO

ANTES DE LLAMAR AL SERVICIO TÉCNICO

Antes de llamar al servicio técnico, compruebe cada uno de los puntos siguientes:

- Compruebe que el horno está bien enchufado. Si no es así, desenchúfelo de la toma de corriente, espere 10 segundos y vuelva a enchufarlo firmemente.
- Compruebe si hay un fusible fundido o un disyuntor disparado. Si parece que funcionan correctamente, pruebe la toma de corriente con otro aparato.
- Compruebe que el panel de control está programado correctamente y que el temporizador está ajustado.
- Compruebe que la puerta esté bien cerrada, activando el sistema de bloqueo de la puerta. Si la puerta no está bien cerrada, la energía de microondas no fluirá hacia el interior.

SI NADA DE LO ANTERIOR SOLUCIONA LA SITUACIÓN, PÓNGASE EN CONTACTO CON UN TÉCNICO CUALIFICADO. NO INTENTE AJUSTAR O REPARAR EL HORNO USTED MISMO

CONTACTO DE SERVICIO

Argentina

SOMECO ELECTRONICS S.A.
Servicio Técnico Central
Boulogne Sur Mer 61 (B1766FXA)
La Tablada
e-mail: servicio@someco.com.ar Tel.:
0800-220-1625
(5411) 7078-1080
(5411) 4453-0730

Brasil

SOMECO IND. COM. IMP. EXP. LTDA.
Rua Alcântara 606/610 Vila Maria Baixa
CEP 02110-010
e-mail: someco@someco.com.br Fone:
(5511) 2795-4190

Chile

ELECTRONICA MEGATEL S.A.
Porvenir 140
Santiago Centro - Chile
e-mail: servicio@somecoandina.cl
Tel.: (56) 2-26350453

SOMECO ANDINA S.A.
Manzana 17 galpón 24
Recinto Amurallado
Tel.: (56) 572 724154
e-mail: servicio@somecoandina.cl

MANUFACTURED FOR AND DISTRIBUTED BY SOMECO ELECTRONICS SA
Paseo Colón Av. 275 - Piso 11 (C1063ACC) - CABA - República Argentina
TELEFUNKEN and the shown TELEFUNKEN-Logos are trademarks of
TELEFUNKEN License GmbH, Germany used under a trademark license by
SOMECO ELECTRONICS SA



TELEFUNKEN